

AV

Monografías *Monographs*
128 (2007)

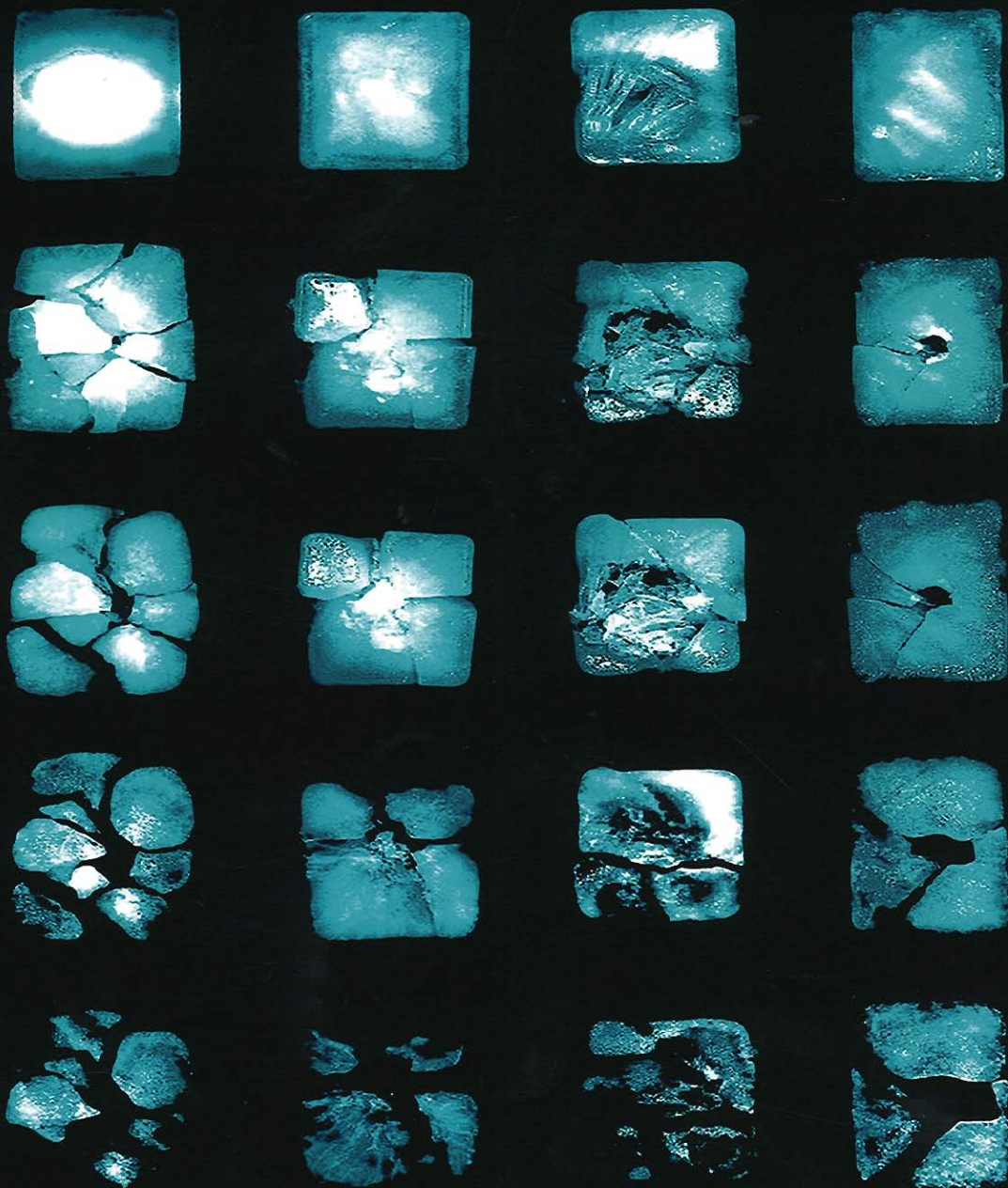

EMERGENTES
Twenty Emerging Teams

AV

Monografías *Monographs*
128 (2007)

EMERGENTES *Twenty Emerging Teams*

Director Editor

Luis Fernández-Galiano

Director de arte *Art Director*

José Jaime S. Yuste

Diagramación/redacción *Layout/Editorial*

Cuca Flores

Beatriz G. Casares

Covadonga Lorenzo

Magda Anglès

Agatángelo Soler

María Cifuentes

Luis Játiva

Álex S. Ollero

Beatriz G. Lazo

Coordinación editorial *Coordination*

Laura Mulas

Producción *Production*

Laura González

Jesús Pascual

Administración *Administration*

Francisco Soler

Suscripciones *Subscriptions*

Lola González

Distribución *Distribution*

Mar Rodríguez

Carmen Pérez

Raquel Vázquez

Publicidad *Advertising*

Susana Blanco

Cecilia Rodríguez

Editor *Publisher*

Arquitectura Viva SL

Calle Aniceto Marinas, 32

E-28008 Madrid, España

Tel: (+34) 915 487 317

Fax: (+34) 915 488 191

AV@ArquitecturaViva.com

www.ArquitecturaViva.com

AV Monografías es miembro de ARCE

Precio en España 25 €

© Arquitectura Viva

Noviembre-diciembre 2007



Esta revista ha recibido una ayuda de la Dirección General del Libro, Archivos y Bibliotecas para su difusión en bibliotecas, centros culturales y universidades de España, para la totalidad de los números editados en el año 2007.

Todos los derechos reservados *All rights reserved*
Depósito legal *Legal registration*: M-36612-2008
ISSN: 0213-487X

Fotomecánica *Color separations*: Megacolor

Impresión *Printing*: Garal

Encuadernación *Binding*: De la Fuente

Cubierta *Cover*

Imagen del proceso de descomposición de un bloque de hielo presentada por el estudio Cloud 9/Enric Ruiz Geli como explicación de la Villa Nurbs.

Image of a thawing ice block presented by the office Cloud 9/Enric Ruiz Geli as an explanation for the design of Villa Nurbs.

Traducciones *translations*

Laura Mulas (inglés *English*)

2 Luis Fernández-Galiano

El mundo que viene *The World to Come*

Veinte países, veinte estudios *Twenty Countries, Twenty Studios*

4 **Alemania** *Germany*, **FNP Architekten**

Pabellones de madera (Alemania) *Wood Pavilions (Germany)*

Viviendas en Killesberg, Stuttgart (Alemania) *Killesberg Housing, Stuttgart (Germany)*

10 **Australia** *Australia*, **Terroir**

Restaurante en Peppermint Bay (Australia) *Peppermint Bay Restaurant (Australia)*

Casa en Castle Cove, Sidney (Australia) *Castle Cove House, Sydney (Australia)*

16 **Austria** *Austria*, **Alles Wird Gut**

Jardín de infancia, Arlberg (Austria) *Kindergarten, Arlberg (Austria)*

MOM Adidas, Baviera (Alemania) *Adidas MOM, Bavaria (Germany)*

22 **Chile** *Chile*, **Pezo & Von Ellrichshausen**

Casa Wolf, San Pedro (Chile) *Wolf House, San Pedro (Chile)*

Casa Parr, Chiguayante (Chile) *Parr House, Chiguayante (Chile)*

28 **China** *China*, **MAD**

Club Social Hong Luo, Pekín (China) *Hong Luo Club House, Beijing (China)*

Pabellón de Dinamarca, Copenhague (Dinamarca) *Denmark Pavilion, Copenhagen (Denmark)*

34 **Corea** *Korea*, **UnSangDONG Architects Cooperation**

Galería Yeh, Seúl (Corea del Sur) *Yeh Gallery, Seoul (South Korea)*

Complejo Cultural, Gwangju (Corea del Sur) *Asian Culture Complex, Gwangju (South Korea)*

40 **Dinamarca** *Denmark*, **BIG**

Hospital psiquiátrico, Elsinor (Dinamarca) *Psychiatric Hospital, Helsingør (Denmark)*

Viviendas en Ørestad, Copenhague (Dinamarca) *Big House in Ørestad, Copenhagen (Denmark)*

46 **Eslovenia** *Slovenia*, **Bevk Perovic Arhitekti**

Facultad de Matemáticas, Ljubljana (Eslovenia) *Faculty of Mathematics, Ljubljana (Slovenia)*

Viviendas en Vilharjeva (Eslovenia) *Vilharjeva Housing (Slovenia)*

52 **España** *Spain*, **Cloud 9/Enric Ruiz Geli**

Villa Nurbs, Empuriabrava (España) *Villa Nurbs, Empuriabrava (Spain)*

Acuario de Nueva York (Estados Unidos) *New York Aquarium (United States)*

58 **Estados Unidos** *United States*, **Xefirotarch**

Pabellón P.S.1, Nueva York (Estados Unidos) *P.S.1 Pavilion, New York (United States)*

Pabellón Seroussi, París (Francia) *Seroussi Pavilion, Paris (France)*

64 **Francia** *France*, **Block**

Viviendas en Les Herbiers (Francia) *Les Herbiers Housing (France)*

Residencia turística en Sainte-Féréole (Francia) *Residence in Sainte-Féréole (France)*

70 **Irlanda** *Ireland*, **Boyd Cody Architects**

Casa en Richmond Place, Dublín (Irlanda) *Richmond Place House, Dublin (Ireland)*

Casa Dromard, Sligo (Irlanda) *Dromard House, Sligo (Ireland)*

76 **Japón** *Japan*, **Sou Fujimoto Architects**

Casa O, Chiba (Japón) *O House, Chiba (Japan)*

Casa N, Oita (Japón) *N House, Oita (Japan)*

82 **Luxemburgo** *Luxembourg*, **Polaris**

Pabellón Skip, Belval (Luxemburgo) *Skip Pavilion, Belval (Luxembourg)*

Diseño Urbano en Colonia (Alemania), *Urban Design in Cologne (Germany)*

88 **México** *Mexico*, **LAR/Fernando Romero**

Casa de Té, Jinhua (China) *Bridge Tea House, Jinhua (China)*

Museo Soumaya, México D.F. (México) *Soumaya Museum, Mexico D.F. (Mexico)*

94 **Países Bajos** *The Netherlands*, **BAR Architects**

Cabina de control, Middelburg (Países Bajos) *Bridge House, Middelburg (The Netherlands)*

Casas en Nesseland, Rotterdam (Países Bajos) *Nesseland Houses, Rotterdam (The Netherlands)*

100 **Portugal** *Portugal*, **Atelier da Bouça**

Centro Ambiental, Chã de Lamas (Portugal) *Environmental Center, Chã de Lamas (Portugal)*

Centro Ambiental, Lisboa (Portugal) *Environmental Center, Lisbon (Portugal)*

106 **Reino Unido** *United Kingdom*, **Plasma Studio**

Casa Esker, San Cándido (Italia) *Esker House, San Candido (Italy)*

Biblioteca de la Universidad de Darmstadt (Alemania) *Darmstadt University Library (Germany)*

112 **Suecia** *Sweden*, **Tham & Videgård Hansson**

Museo de Arte, Kalmar (Suecia) *Art Museum, Kalmar (Sweden)*

Casa de verano en el sur (Suecia) *Summerhouse in the South (Sweden)*

118 **Suiza** *Switzerland*, **EM2N**

Ampliación del Archivo Público, Liestal (Suiza) *Public Records Office Extension, Liestal (Switzerland)*

Toni-Areal, Zúrich (Suiza) *Toni-Areal, Zurich (Switzerland)*

Terroir

Restaurante en Peppermint Bay (Australia) *Peppermint Bay Restaurant (Australia)*

Con dos sedes trabajando simultáneamente, la firma australiana concibe la arquitectura como un espacio de mediación entre la cultura local y el paisaje.

With two offices running at the same time, the Australian firm considers architecture as a space of mediation between local culture and landscape.

LA OFICINA australiana Terroir se creó en 1998 abriendo dos oficinas simultáneamente, una en Sidney y otra en Hobart, la capital de la isla de Tasmania. De los tres socios del estudio, Gerard Reinmuth se encarga de dirigir la primera, mientras que Scott Balmforth lidera la segunda. Por su parte, Richard Blythe combina la dirección de la Escuela de Arquitectura del Instituto Tecnológico de Melbourne con su implicación en el trabajo desarrollado por ambas sedes que funcionan como un estudio unitario. Entre sus obras más destacadas se encuentra el Restaurante en Peppermint Bay, un complejo turístico ubicado a orillas del Canal D'Entrecasteaux, al sur de Tasmania, y seleccionado por *Architectural Review Australia* como una de las cien mejores obras de arquitectura australiana realizada en los últimos veinticinco años. Un sendero laberíntico recorre un enorme jardín culminando en un gran roble centenario en torno al cual se organizan los espacios del edificio. Grandes vanos acristalados recortados en los paramentos verticales de chapa metálica se abren hacia las vistas de la bahía. En el área de Castle Cove, al norte de Sidney, se ubica el emplazamiento para el proyecto de una vivienda unifamiliar de muros de hormigón armado que evocan los estratos rocosos característicos de la zona.

THE AUSTRALIAN office Terroir was established in 1998 and simultaneously opened two offices, in Sydney and in Hobart, the capital of the island of Tasmania. Of the three partners of the studio, Gerard Reinmuth is in charge of the first office, whereas Scott Balmforth directs the second. For his part, Richard Blythe combines his academic duties as Head of the School of Design and Architecture at the Royal Melbourne Institute of Technology with strategic project involvement across both offices. Among their most noteworthy works is the Restaurant in Peppermint Bay, a tourism development on the shores of the Canal d'Entrecasteaux, south of Tasmania, which was selected by *Architectural Review Australia* as one of the top 100 Australian architecture projects carried out in the last 25 years. A labyrinthian path covers a huge garden and ends in an old oak tree that serves as reference point to organize the different spaces of the building. Large glass windows cut out of the metal sheet facades offer views of the bay. The Castle Cove area, north of Sydney, is the site assigned for a single-family house of reinforced concrete walls that evoke the steep, rocky ravines that are so characteristic of the local landscape.

Cliente Client

Simon Currant

Arquitectos Architects

Scott Balmforth, Gerard Reinmuth,
Richard Blythe

Colaboradores Collaborators

Sarah Benton, Paul Sayers, Rolf Svendsen,
Daniel Lane

Fotos Photos

Brett Boardman, Peter Hyatt (p. 10)



En el sur de la isla de Tasmania, ubicado en el complejo turístico de Peppermint Bay destaca el edificio del restaurante con una gran cubierta ondulada y amplias superficies acristaladas orientadas hacia la bahía.

In the southern part of the island of Tasmania, in the tourism development of Peppermint Bay, the restaurant asserts its presence with a wavy roof and large glass surfaces that offer panoramic views of the bay beyond.

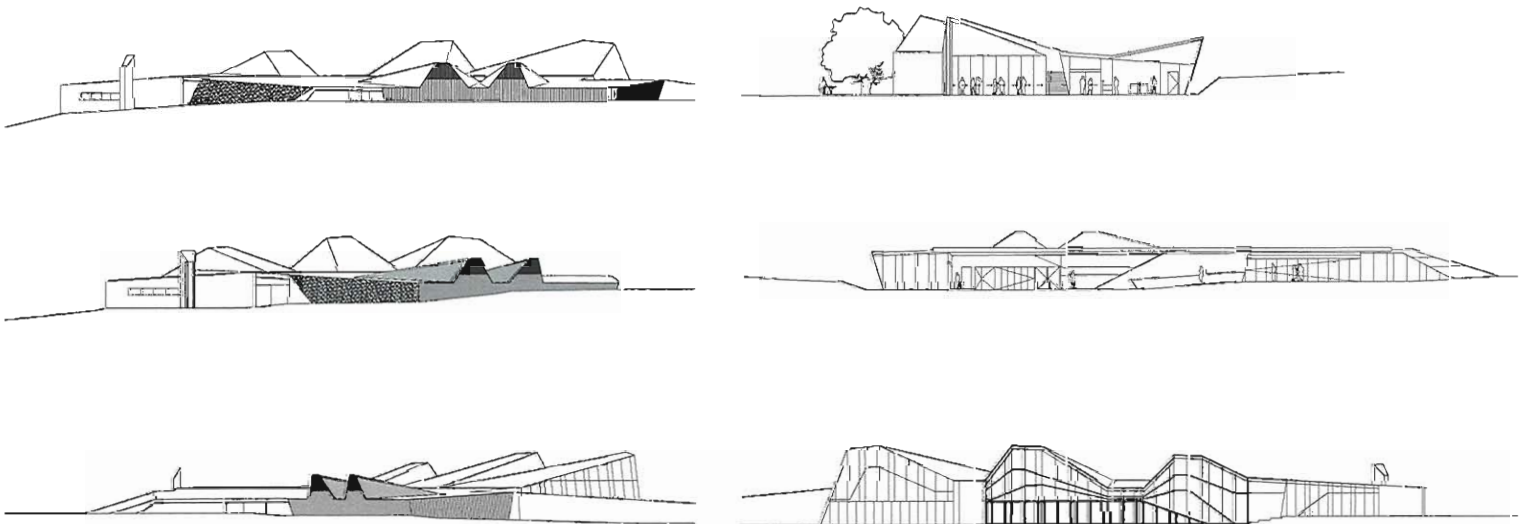

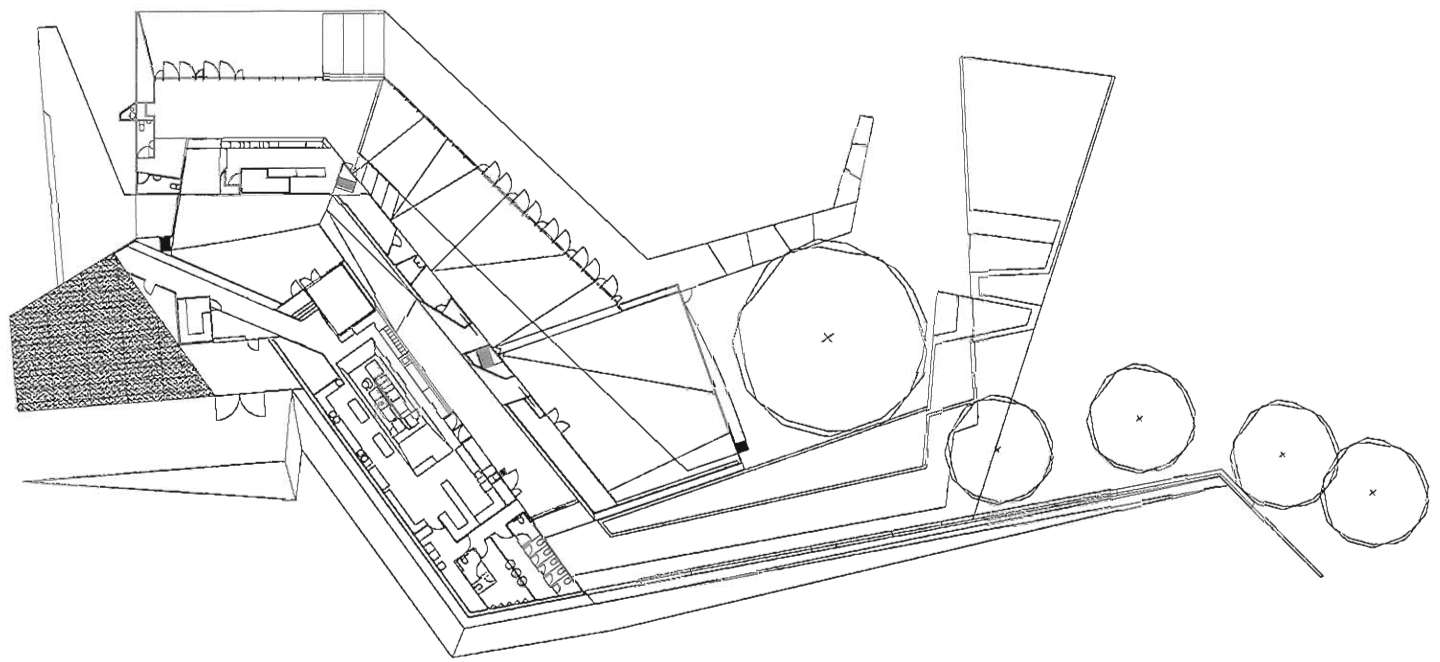

Al restaurante se accede a través de un largo y estrecho sendero que atraviesa un extenso jardín para culminar en un roble centenario, en torno al cual se vuelcan los espacios principales: el comedor y la cafetería.

The restaurant is reached after crossing a long and narrow path through the garden, culminating at a 100-year-old oak tree that serves as point of reference to organize the main spaces: the dining hall and cafeteria.

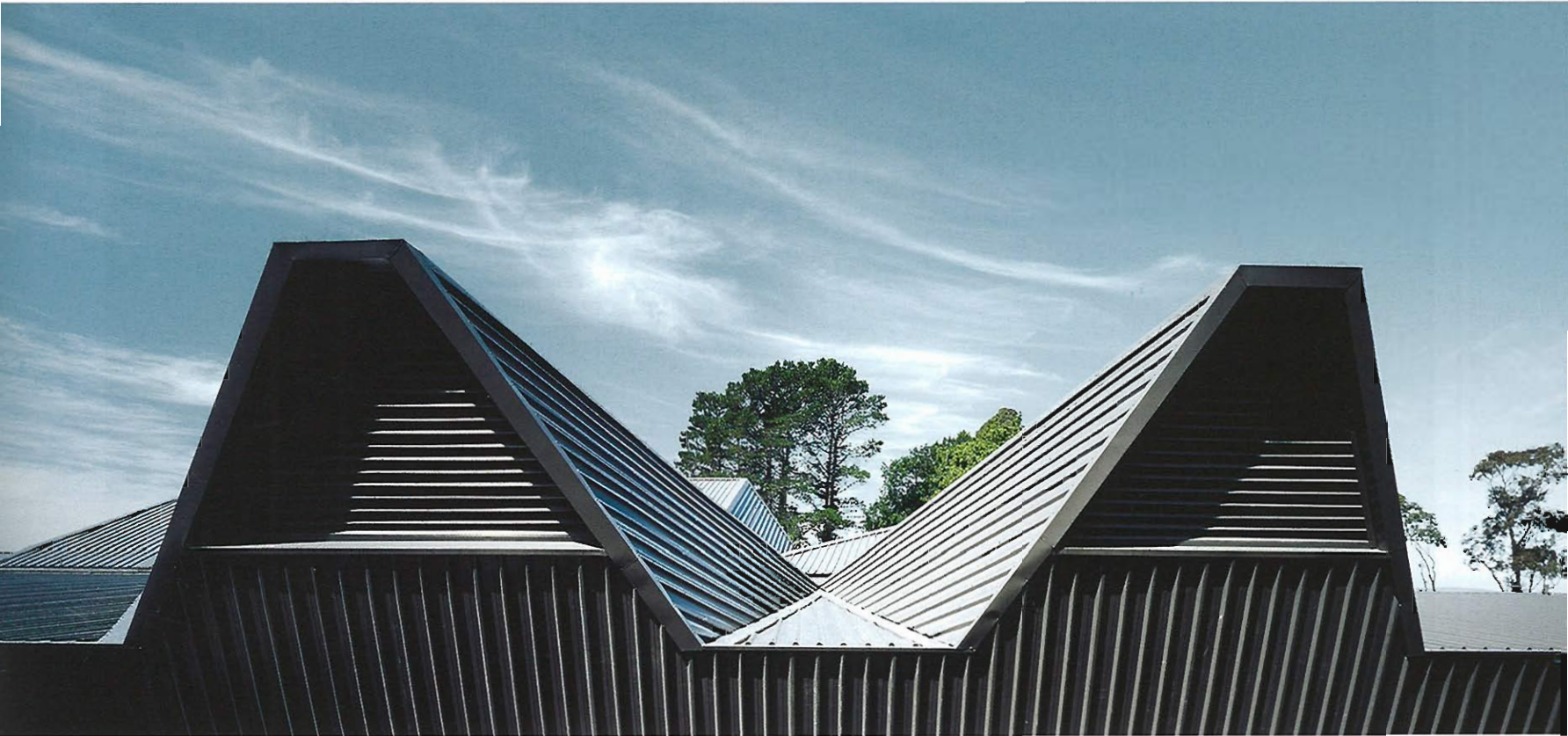
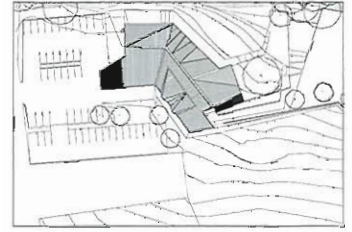

Las grandes cubiertas inclinadas de chapa metálica contrastan con los amplios vanos acristalados que se abren al Canal D'Entrecasteaux, favoreciendo las vistas y la iluminación natural de los espacios interiores.

The sloping metal sheet of the volume's roof contrasts with the large glass surfaces that open up to the shores of the Canal D'Entrecasteaux, affording superb views and bringing natural light into the interior spaces.

